

**К О Н В Е К Т О Р**  
**«Golfstream»**

**КРК 27.08.060...600**

**КРК 27.09.060...600**

**КРК 27.11.060...600**

**П А С П О Р Т**

**726 – 27.08-11 ПС**



HA 54

**1. НАЗНАЧЕНИЕ**

- 1.1. Конвекторы «Golfstream» - отопительные приборы для систем водяного теплоснабжения, монтируемые в пол вдоль окон и стен отапливаемых помещений.

Преимущество данного типа конвектора в способности создания воздушной тепловой завесы, от холодного воздуха, идущего от окон, что в свою очередь препятствует их запотеванию. Эффективен для жилых и общественных помещений с витражными окнами (большим остеклением).

Благодаря скрытому монтажу отопительного прибора в пол и большим выбором исполнения воздуховыпускных решеток, представляется возможность воплотить разнообразные дизайнерские идеи, при этом сохранив максимально обзорность витражного окна.

Конвекторы используются в системах водяного отопления с принудительной циркуляцией воды.

- 1.2. Конвектор допускается эксплуатировать в системах водяного отопления с температурой теплоносителя до 130 °С и избыточным давлением теплоносителя до 1,6 МПа

**2. ОБОЗНАЧЕНИЕ ИЗДЕЛИЯ**



### 3. КОМПЛЕКТНОСТЬ ПОСТАВКИ

Конвекторы длиной более 3,1 метра состоят из двух секций.

Конвектор или каждая секция конвектора имеет:

Корпус установочный	1 шт.
Элемент нагревательный	1 шт.
Кронштейны	4 шт. (для конвекторов длиной более 1,5 м – 6 шт.)
Решетка	1 шт.
Детали окантовки корпуса из F-образного профиля	4 шт. (для исполнения F) или по 3 шт. на секцию
Коробка упаковочная	1 шт.
Паспорт	1 шт.

Комплект монтажных частей:

Болт М6х12	12 шт. (16 шт. для конвекторов более 3,1 м)
Шайба 6	12 шт. (16 шт. для конвекторов более 3,1 м)
Гайка М6	4 шт. (для конвекторов более 3,1 м)

Для исполнения конвектора из двух секций с соединяющимися между собой нагревательными элементами (оговаривается при заказе):

Трубка медная 15х1 мм.	2 шт.
Вставка латунная	4 шт.
Соединитель прямой 15 х 1/2"	4 шт.



### 4. ОПИСАНИЕ И ТЕХНИЧЕСКИЕ ХАРАКТЕРИСТИКИ

4.1. Конвектор состоит из следующих основных элементов (см. рис.1):

- установочного корпуса 1, изготовленного из оцинкованного стального листа с алюминиевой окантовкой
- нагревательного элемента 2, изготовленного из медных труб с алюминиевым оребрением,
- декоративной съемной решетки (стальной, деревянной или алюминиевой) 3.

Установочный корпус, нагревательный элемент и стальная решетка имеют порошковое эпоксиполиэфирное покрытие.

4.2. Для соединения с трубопроводами системы отопления на патрубках конвектора имеется внутренняя резьба G $\frac{1}{2}$ .

4.3. Размеры и технические характеристики изделий представлены на Рис.1-5 и в таблице 1.

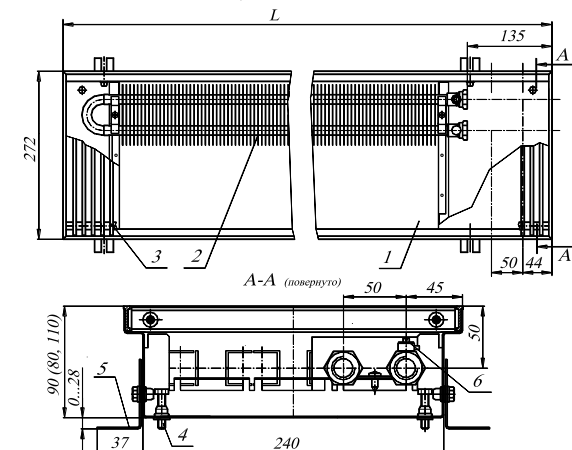

**Рис. 1 Конвектор КРК 27.08(09,11).60...310 - П**  
 1 - корпус установочный; 2 - элемент нагревательный; 3 - решетка;  
 4 - болты упорные; 5 - кронштейны; 6 - клапан воздушоспускной;

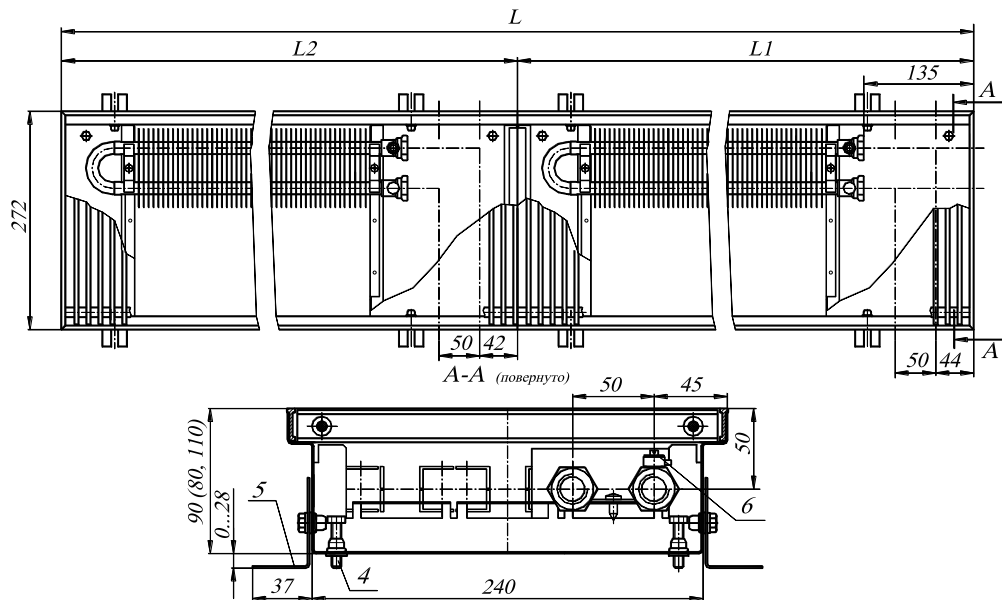

**Рис. 2 Конвектор КРК 27.08(09,11) 320...600 – ПП**

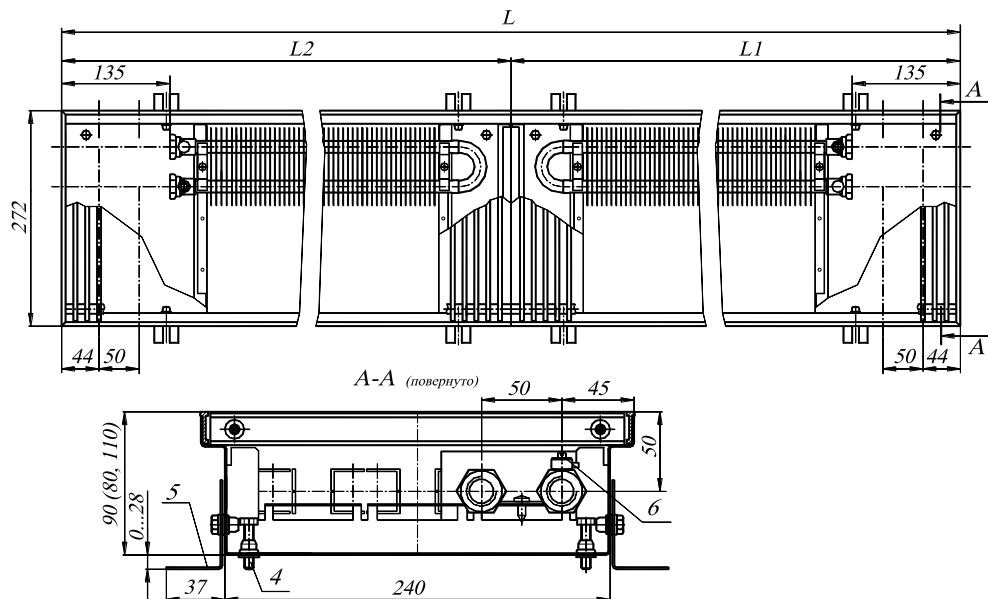

**Рис. 3 Конвектор КРК 27.08(09,11) 320...600 – ЛП**

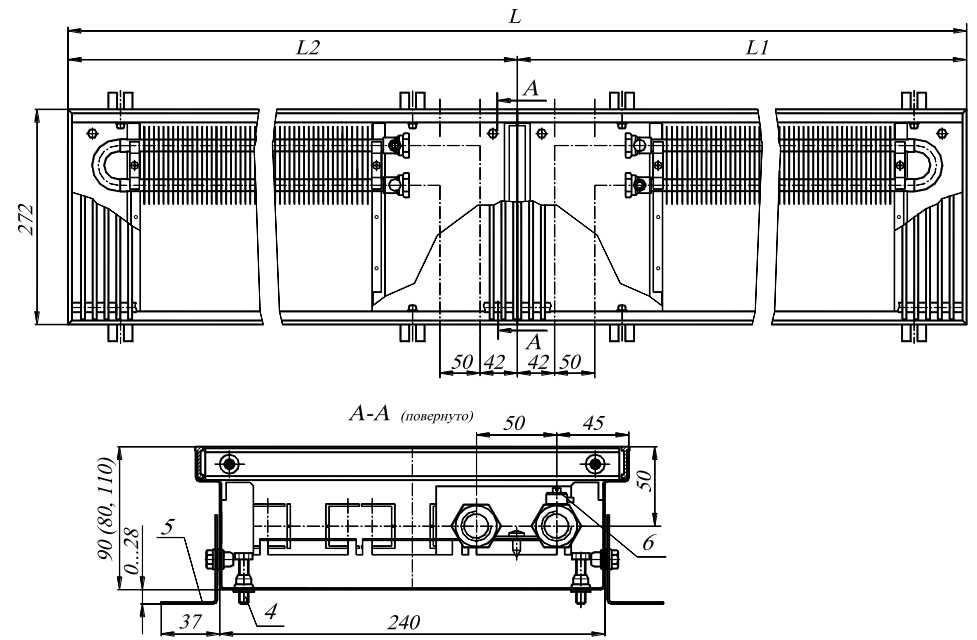

**Рис. 4 Конвектор КРК 27.08(09,11) 320...600 – ПЛ**

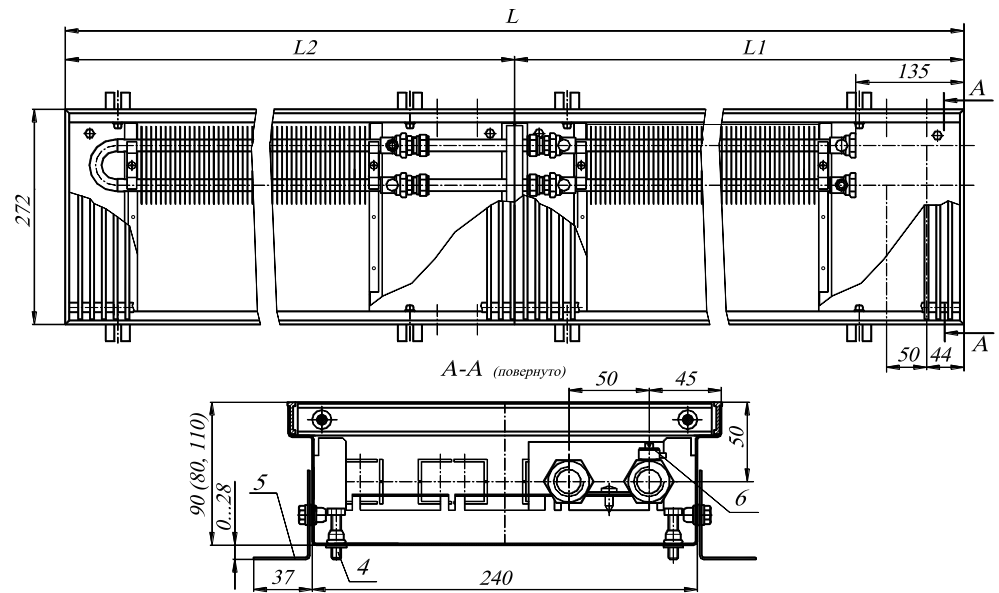

**Рис. 5 Конвектор КРК 27.08(09,11) 320...600 – П**

Таблица 1

Обозначение конвекторов	Номинальный. тепловой поток Q <sub>н</sub> , кВт	Размеры, мм			Масса, кг
		высота	глубина	длина L (L1, L2)	
КРК 27.08.060	0,153	80	272	602	5,2
КРК 27.08.070	0,197	80	272	702	5,9
КРК 27.08.080	0,244	80	272	802	6,6
КРК 27.08.090	0,291	80	272	902	7,3
КРК 27.08.100	0,335	80	272	1002	8,0
КРК 27.08.110	0,382	80	272	1102	8,7
КРК 27.08.120	0,429	80	272	1202	9,4
КРК 27.08.130	0,473	80	272	1302	10,2
КРК 27.08.140	0,520	80	272	1402	11,0
КРК 27.08.150	0,567	80	272	1502	11,7
КРК 27.08.160	0,611	80	272	1602	12,4
КРК 27.08.170	0,658	80	272	1702	13,2
КРК 27.08.180	0,705	80	272	1802	13,9
КРК 27.08.190	0,749	80	272	1902	14,6
КРК 27.08.200	0,796	80	272	2002	15,4
КРК 27.08.210	0,843	80	272	2102	16,1
КРК 27.08.220	0,887	80	272	2202	16,8
КРК 27.08.230	0,934	80	272	2302	17,5
КРК 27.08.240	0,981	80	272	2402	18,2
КРК 27.08.250	1,025	80	272	2502	18,9
КРК 27.08.260	1,072	80	272	2602	19,6
КРК 27.08.270	1,119	80	272	2702	20,3
КРК 27.08.280	1,163	80	272	2802	21,0
КРК 27.08.290	1,210	80	272	2902	21,7
КРК 27.08.300	1,257	80	272	3002	22,4
КРК 27.08.310	1,301	80	272	3102	23,7
КРК 27.08.320	1,222	80	272	3200 (1600, 1600)	24,9
КРК 27.08.330	1,269	80	272	3300 (1700, 1600)	25,6
КРК 27.08.340	1,316	80	272	3400 (1700, 1700)	26,4
КРК 27.08.350	1,363	80	272	3500 (1800, 1700)	27,0
КРК 27.08.360	1,410	80	272	3600 (1800, 1800)	27,7
КРК 27.08.370	1,454	80	272	3700 (1900, 1800)	28,5
КРК 27.08.380	1,498	80	272	3800 (1900, 1900)	29,3
КРК 27.08.390	1,545	80	272	3900 (2000, 1900)	30,1
КРК 27.08.400	1,592	80	272	4000 (2000, 2000)	30,8
КРК 27.08.410	1,639	80	272	4100 (2100, 2000)	31,5
КРК 27.08.420	1,686	80	272	4200 (2100, 2100)	32,2
КРК 27.08.430	1,730	80	272	4300 (2200, 2100)	32,9
КРК 27.08.440	1,774	80	272	4400 (2200, 2200)	33,6
КРК 27.08.450	1,821	80	272	4500(2300, 2200)	34,3
КРК 27.08.460	1,868	80	272	4600(2300, 2300)	35,0
КРК 27.08.470	1,915	80	272	4700(2400, 2300)	35,7
КРК 27.08.480	1,962	80	272	4800(2400, 2400)	36,4
КРК 27.08.490	2,006	80	272	4900(2500, 2400)	37,1

## Продолжение таблицы 1

Обозначение конвекторов	Номинальный. тепловой поток Q <sub>н</sub> , кВт	Размеры, мм			Масса, кг
		высота	глубина	длина L (L1, L2)	
КРК 27.08.500	2,050	80	272	5000(2500, 2500)	37,8
КРК 27.08.510	2,097	80	272	5100(2600, 2500)	38,6
КРК 27.08.520	2,144	80	272	5200(2600, 2600)	39,3
КРК 27.08.530	2,191	80	272	5300(2700, 2600)	40,0
КРК 27.08.540	2,238	80	272	5400(2700, 2700)	40,7
КРК 27.08.550	2,282	80	272	5500(2800, 2700)	41,4
КРК 27.08.560	2,326	80	272	5600(2800, 2800)	42,1
КРК 27.08.570	2,373	80	272	5700(2900, 2800)	42,8
КРК 27.08.580	2,420	80	272	5800(2900, 2900)	43,5
КРК 27.08.590	2,467	80	272	5900(3000, 2900)	44,2
КРК 27.08.600	2,514	80	272	6000(3000, 3000)	44,9
КРК 27.09.060	0,168	90	272	602	5,5
КРК 27.09.070	0,217	90	272	702	6,2
КРК 27.09.080	0,269	90	272	802	7,0
КРК 27.09.090	0,320	90	272	902	7,7
КРК 27.09.100	0,369	90	272	1002	8,5
КРК 27.09.110	0,420	90	272	1102	9,2
КРК 27.09.120	0,472	90	272	1202	9,9
КРК 27.09.130	0,520	90	272	1302	10,7
КРК 27.09.140	0,572	90	272	1402	11,4
КРК 27.09.150	0,624	90	272	1502	12,2
КРК 27.09.160	0,672	90	272	1602	12,9
КРК 27.09.170	0,724	90	272	1702	13,7
КРК 27.09.180	0,775	90	272	1802	14,4
КРК 27.09.190	0,824	90	272	1902	15,2
КРК 27.09.200	0,876	90	272	2002	16,0
КРК 27.09.210	0,927	90	272	2102	16,7
КРК 27.09.220	0,976	90	272	2202	17,4
КРК 27.09.230	1,028	90	272	2302	18,1
КРК 27.09.240	1,079	90	272	2402	18,8
КРК 27.09.250	1,128	90	272	2502	19,5
КРК 27.09.260	1,179	90	272	2602	20,3
КРК 27.09.270	1,231	90	272	2702	21,0
КРК 27.09.280	1,279	90	272	2802	21,7
КРК 27.09.290	1,331	90	272	2902	22,4
КРК 27.09.300	1,383	90	272	3002	23,1
КРК 27.09.310	1,431	90	272	3002	23,8
КРК 27.09.320	1,345	90	272	3200 (1600, 1600)	25,9
КРК 27.09.330	1,396	90	272	3300 (1700, 1600)	26,6
КРК 27.09.340	1,448	90	272	3400 (1700, 1700)	27,4
КРК 27.09.350	1,499	90	272	3500 (1800, 1700)	28,1
КРК 27.09.360	1,551	90	272	3600 (1800, 1800)	28,8
КРК 27.09.370	1,600	90	272	3700 (1900, 1800)	29,6

Продолжение таблицы 1

Обозначение конвекторов	Номинальный. тепловой поток Q <sub>н</sub> , кВт	Размеры, мм			Масса, кг
		высота	глубина	длина L (L1, L2)	
КРК 27.09.380	1,648	90	272	3800 (1900, 1900)	30,3
КРК 27.09.390	1,700	90	272	3900 (2000, 1900)	31,1
КРК 27.09.400	1,751	90	272	4000 (2000, 2000)	31,9
КРК 27.09.410	1,803	90	272	4100 (2100, 2000)	32,6
КРК 27.09.420	1,854	90	272	4200 (2100, 2100)	33,4
КРК 27.09.430	1,903	90	272	4300 (2200, 2100)	34,1
КРК 27.09.440	1,952	90	272	4400 (2200, 2200)	34,8
КРК 27.09.450	2,003	90	272	4500(2300, 2200)	35,5
КРК 27.09.460	2,055	90	272	4600(2300, 2300)	36,2
КРК 27.09.470	2,107	90	272	4700(2400, 2300)	36,9
КРК 27.09.480	2,158	90	272	4800(2400, 2400)	37,6
КРК 27.09.490	2,207	90	272	4900(2500, 2400)	38,3
КРК 27.09.500	2,255	90	272	5000(2500, 2500)	39,1
КРК 27.09.510	2,307	90	272	5100(2600, 2500)	39,8
КРК 27.09.520	2,359	90	272	5200(2600, 2600)	40,6
КРК 27.09.530	2,410	90	272	5300(2700, 2600)	41,3
КРК 27.09.540	2,462	90	272	5400(2700, 2700)	42,0
КРК 27.09.550	2,510	90	272	5500(2800, 2700)	42,7
КРК 27.09.560	2,559	90	272	5600(2800, 2800)	43,4
КРК 27.09.570	2,610	90	272	5700(2900, 2800)	44,1
КРК 27.09.580	2,662	90	272	5800(2900, 2900)	44,8
КРК 27.09.590	2,714	90	272	5900(3000, 2900)	45,6
КРК 27.09.600	2,765	90	272	6000(3000, 3000)	46,3
КРК 27.11.060	0,210	110	272	602	5,7
КРК 27.11.070	0,271	110	272	702	6,4
КРК 27.11.080	0,336	110	272	802	7,2
КРК 27.11.090	0,400	110	272	902	8,0
КРК 27.11.100	0,461	110	272	1002	8,7
КРК 27.11.110	0,526	110	272	1102	9,5
КРК 27.11.120	0,590	110	272	1202	10,2
КРК 27.11.130	0,651	110	272	1302	11,0
КРК 27.11.140	0,715	110	272	1402	11,9
КРК 27.11.150	0,780	110	272	1502	12,6
КРК 27.11.160	0,840	110	272	1602	13,5
КРК 27.11.170	0,905	110	272	1702	14,2
КРК 27.11.180	0,969	110	272	1802	15,0
КРК 27.11.190	1,030	110	272	1902	15,8
КРК 27.11.200	1,095	110	272	2002	16,7
КРК 27.11.210	1,159	110	272	2102	17,4
КРК 27.11.220	1,220	110	272	2202	18,2
КРК 27.11.230	1,284	110	272	2302	18,9
КРК 27.11.240	1,349	110	272	2402	19,6



Продолжение таблицы 1

Обозначение конвекторов	Номинальный тепловой поток Q <sub>ну</sub> , кВт	Размеры, мм			Масса, кг
		высота	глубина	длина L (L1, L2)	
КРК 24.11.250	1,409	110	272	2502	20,4
КРК 24.11.260	1,474	110	272	2602	21,2
КРК 24.11.270	1,538	110	272	2702	21,9
КРК 24.11.280	1,599	110	272	2802	22,6
КРК 24.11.290	1,664	110	272	2902	23,4
КРК 24.11.300	1,728	110	272	3002	24,1
КРК 24.11.310	1,789	110	272	3102	25,5
КРК 24.11.320	1,681	110	272	3200 (1600, 1600)	26,9
КРК 24.11.330	1,745	110	272	3300 (1700, 1600)	27,7
КРК 24.11.340	1,810	110	272	3400 (1700, 1700)	28,5
КРК 24.11.350	1,874	110	272	3500 (1800, 1700)	29,2
КРК 24.11.360	1,939	110	272	3600 (1800, 1800)	30,0
КРК 24.11.370	1,999	110	272	3700 (1900, 1800)	30,8
КРК 24.11.380	2,060	110	272	3800 (1900, 1900)	31,6
КРК 24.11.390	2,125	110	272	3900 (2000, 1900)	32,5
КРК 24.11.400	2,189	110	272	4000 (2000, 2000)	33,4
КРК 24.11.410	2,254	110	272	4100 (2100, 2000)	34,1
КРК 24.11.420	2,318	110	272	4200 (2100, 2100)	34,8
КРК 24.11.430	2,379	110	272	4300 (2200, 2100)	35,6
КРК 24.11.440	2,440	110	272	4400 (2200, 2200)	36,3
КРК 24.11.450	2,504	110	272	4500(2300, 2200)	37,1
КРК 24.11.460	2,569	110	272	4600(2300, 2300)	37,8
КРК 24.11.470	2,633	110	272	4700(2400, 2300)	38,5
КРК 24.11.480	2,698	110	272	4800(2400, 2400)	39,3
КРК 24.11.490	2,758	110	272	4900(2500, 2400)	40,0
КРК 24.11.500	2,819	110	272	5000(2500, 2500)	40,8
КРК 24.11.510	2,884	110	272	5100(2600, 2500)	41,6
КРК 24.11.520	2,948	110	272	5200(2600, 2600)	42,3
КРК 24.11.530	3,013	110	272	5300(2700, 2600)	43,1
КРК 24.11.540	3,077	110	272	5400(2700, 2700)	43,8
КРК 24.11.550	3,138	110	272	5500(2800, 2700)	44,6
КРК 24.11.560	3,198	110	272	5600(2800, 2800)	45,3
КРК 24.11.570	3,263	110	272	5700(2900, 2800)	46,0
КРК 24.11.580	3,328	110	272	5800(2900, 2900)	46,8
КРК 24.11.590	3,392	110	272	5900(3000, 2900)	47,5
КРК 24.11.600	3,456	110	272	6000(3000, 3000)	48,3

**Примечание к таблице 1:** Номинальный тепловой поток (Q<sub>ну</sub>) определен при нормированных условиях (ну): температурный напор, т.е. разность температур между среднеарифметической температурой теплоносителя в конвекторе и расчетной температурой воздуха в отапливаемом помещении, равен 70°C, расход теплоносителя через присоединительные патрубки конвектора составляет 0,1 кг /с; атмосферное давление - 1013,3 гПа (760 мм рт. ст.), при размещении элемента нагревательного со стороны наружного ограждения.

- 4.4. Конструкция корпуса конвектора предусматривает при монтаже возможность переустановки нагревательного элемента к противоположной стенке и в середину конвектора, что позволяет производить подключение к подводящим трубам, как с левой, так и с правой стороны.
- 4.5. По желанию заказчика в зависимости от интерьерных решений проекта возможны:
- увеличение размеров длины корпуса конвектора;
  - варианты соединений конвекторов под разными углами.
  - исполнения корпуса конвектора криволинейной формы (по радиусу).



## 5. МОНТАЖ

- 5.1 Монтаж конвекторов должен производиться согласно требованиям СНиП 3.05.01-85 «Внутренние санитарно-технические системы» специализированными монтажными организациями.
- 5.2 Конвектор монтируется в пол, для этого необходимо установить корпус конвектора в заранее подготовленный канал в полу и выровнять его по уровню чистого пола, с помощью упорных болтов 4. Для конвектора длиной более 3,1 м соединить секции конвектора между собой болтами с гайками. Закрепить конвектор опорами 5 к черновому полу (см. Рис.6).



Рис.6

- 5.3 Для исполнения конвектора, состоящего из двух секций Рис.5 при помощи медных труб 15x1 и обжимных фитингов из комплекта монтажных частей, соединить нагревательные элементы секций (рис.7). Для этого необходимо через отверстие в корпусе вставить трубки в патрубки нагревательных элементов, закрутить гайки рукой до упора, после этого гаечным ключом завернуть гайки на 1/4 оборота.

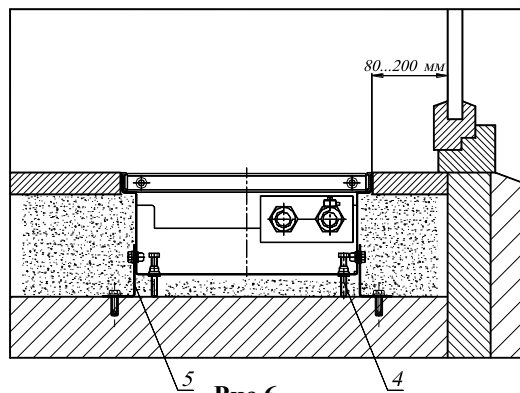

Рис.7. Соединение нагревательных элементов конвектора.

1 – медная труба 15x1мм, 2 – Соединитель прямой 15 x 1/2", 3 – Вставка латунная.

- 5.4 Соединить нагревательный элемент с подводящими теплопроводами системы отопления. При соединении конвекторов с подводками следует соблюдать осторожность. Во избежание деформирования тонкостенных медных труб нагревательного элемента и латунных присоединительных патрубков необходимо удерживать шестигранник патрубков гаечным ключом.

5.5 Залейте пустое пространство вокруг конвектора бетонным раствором. После укладки напольного покрытия щель между покрытием и конвектором рекомендуется заполнить силиконовым герметиком.

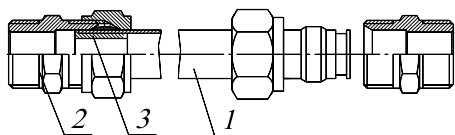
При исполнении F щель закрыть F-образными планками, установив их сверху по периметру корпуса (см. Рис.8).

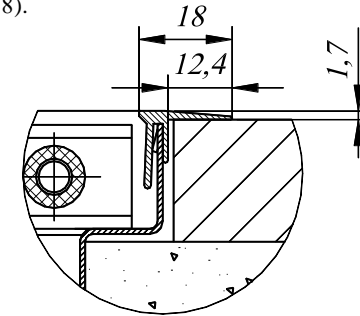

**Рис.8.**

5.6 До окончания отделочных работ закрыть конвектор сверху защитной крышкой (заказывается отдельно) можно использовать упаковочную коробку или подручные материалы.

5.7 При запуске системы отопления, по необходимости, выполнить удаление воздуха. Для этого отвернуть иглу воздухопускного клапана 6 (см. рис1) на 0,5-1,5 оборота. После удаления воздуха, клапан закрыть.



## 6. ХРАНЕНИЕ И ТРАНСПОРТИРОВКА

6.1. Хранить конвекторы до начала эксплуатации следует в таре изготовителя, уложенными в штабели.

6.2. Условия хранения и транспортирования Ж2 ГОСТ 15150.

Температура воздуха от  $-50$  до  $+50$ °C;

относительная влажность до 100% при 25 °C (среднегодовое значение 80% при 15 °C) в отсутствии атмосферных осадков.



## 7. УСЛОВИЯ ЭКСПЛУАТАЦИИ

**Внимание!** Не допускается эксплуатация конвектора в условиях, приводящих к замерзанию в нем теплоносителя (например, при отключении циркуляции теплоносителя через конвектор и отрицательной температуре окружающего конвектор воздуха), что может привести к разрыву труб.

7.1. Внутренние поверхности конвектора необходимо регулярно очищать от пыли при помощи пылесоса.

7.2. Не допускаются удары и другие действия, приводящие к механическим повреждениям конвектора и его элементов.

7.3. В целях предотвращения отложений и коррозии конвекторов следует применять в системах водяного отопления теплоноситель, отвечающий требованиям СО 153-34.20.501-2003. "Правила эксплуатации электрических станций и сетей Российской Федерации" Министерства Энергетики и Электрификации.

7.4. Допускается использование в качестве теплоносителя специальных антифризных жидкостей для отопительных систем типа «DIXIS-30» и «Теплый дом-65».

**8. СВИДЕТЕЛЬСТВО О ПРИЕМКЕ**

Конвектор «Golfstream» соответствует  
ТУ 25.21.11-002-46928486-2018, конструкторской документации и признан  
годным к эксплуатации

Партия № \_\_\_\_\_

Дата изготовления \_\_\_\_\_

Отметка о приемке \_\_\_\_\_

**9. ГАРАНТИИ ИЗГОТОВИТЕЛЯ**

9.1.Изготовитель гарантирует ремонт или замену вышедших из строя конвекторов в течение гарантийного срока при условии соблюдения потребителем правил эксплуатации и отсутствии механических повреждений.

9.2.Гарантийный срок эксплуатации конвекторов, выпускаемых  
по ТУ25.21.11-002-46928486-2018 – 10 лет со дня изготовления.

9.3.Адрес предприятия-изготовителя:

196651, Россия, г. Санкт-Петербург, г. Колпино, территория Ижорского завода, д. 104,  
Лит А, пом 7-Н, АО «Фирма Изотерм»  
*тел. (812) 461-90-54, 460-87-58*  
*факс (812) 460-88-22*

Дата продажи

Подпись продавца и печать  
торгующей организации

\_\_\_\_\_

\_\_\_\_\_

М.П.